

ADORA PLUS

Verstärkt, sicher
und elegant



Pineapple



Mit einer geschwungenen Optik und modernen Details ist Adora Plus eine elegante und optisch auffallende Sofaserie, die jeden Raum aufwertet.

Hinter dem attraktiven Design verbergen sich vielzählige sorgfältig durchdachten Sicherheitsmerkmalen, die speziell auf den Einsatz in anspruchsvollen Umgebungen ausgerichtet sind.

Die abgerundete Form der Adora Sodas in Verbindung mit dem hohen Gewicht verhindert, dass das Mobiliar angehoben oder gar geworfen wird.

Alle Nähte sind verdeckt, um Manipulation zu verhindern. Außerdem wurde der Spalt um die Sitzfläche herum auf ein Minimum reduziert, um Versteckmöglichkeiten und Sicherheitsrisiken zu minimieren.

Die niedrige Rückenlehne von Adora ermöglicht eine bessere Sichtbarkeit für das Personal.

Dank vielerlei weiterer Merkmale, wie die verstärkte Innenkonstruktion für erhöhte Langlebigkeit, verletzungs- und suizidhemmende Details etc. ist Adora Plus ideal für anspruchsvolle Umgebungen geeignet.

| |
|--|
| |
| |
| |
| |
| |



ADORA PLUS



Adora Plus Sessel
 Einfarbiger Bezug: 1AR1-900
 Zweifarbiger Bezug: 1AR1-920
 78 H | 134,4 B | 97 T (cm)
 Gewicht: 80 kg



Adora Plus 2,5-Sitzer
 Einfarbiger Bezug: 1AR25-900
 Zweifarbiger Bezug: 1AR25-920
 78 H | 209,3 B | 97 T (cm)
 Gewicht: 119 kg



Verstärkte
Konstruktion



Verstecksicheres
Design



Beschwert

*Verstärkte Innenkonstruktion
 und verstecksichere Nähte als
 Standardausführung*



| HAUPTMERKMALE | OPTIONEN |
|--|---|
| <ul style="list-style-type: none"> → Geschwungene Optik und hohes Gewicht verhindern Anheben oder gar Werfen des Mobiliars → Verstärkte, langlebige Innenkonstruktion → Null-Tiefe-Nähte verhindern Versteckmöglichkeiten → Niedrige Rückenlehne für bessere Sichtbarkeit für das Personal → Vollständig geschlossener Sockel verhindert Ansammlung von Staub und Schmutz | <ul style="list-style-type: none"> → Verfügbar mit ein- und zweifarbigem Bezug → Sehr umfangreiche Auswahl an Bezügen  |

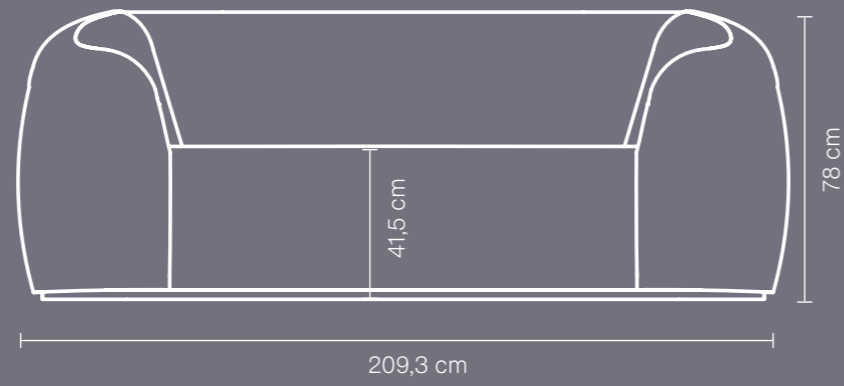
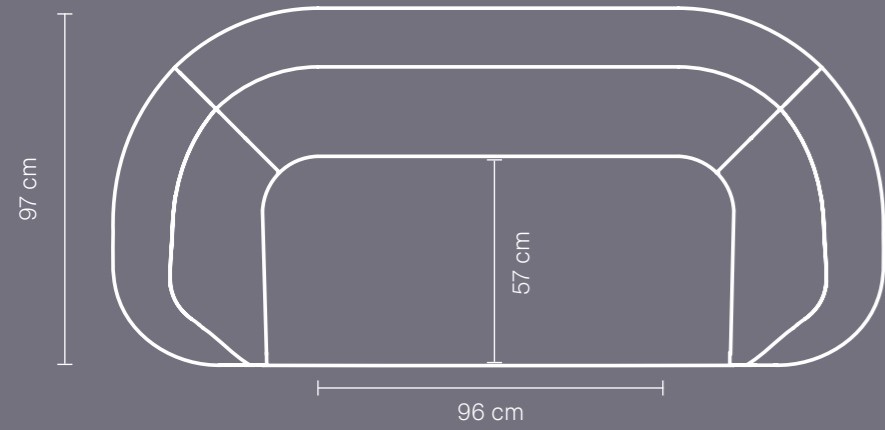
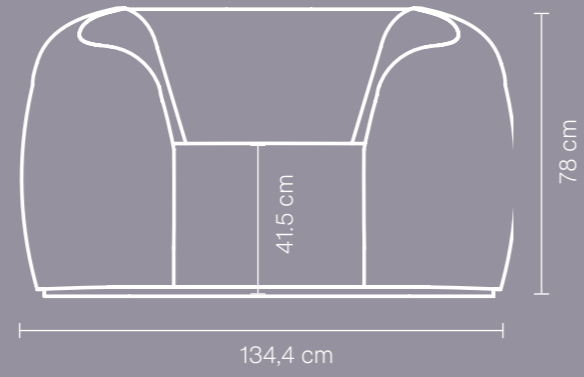
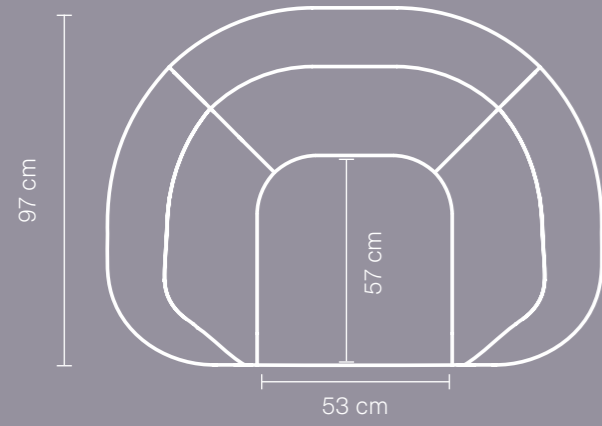

Überzeugen Sie sich selbst...

Um eine persönliche Beratung vor Ort oder einen Besuch in unserem Ausstellungsraum zu vereinbaren, kontaktieren Sie uns unter:
+49 2739 8983910

Pineapple GmbH, Auf der Landeskronen 2, 57234 Wilnsdorf

T +49 2739 8983910

E kontakt@pineapplecontracts.com

W de.pineapplecontracts.com

Pineapple